

1. Introducción

PatroneoBases es un módulo de extensión de la aplicación **Patroneo** orientado a usuarios del *Método de Patronaje EDA*. Permite crear de una forma sencilla y rápida tablas de medidas completas, tanto **industriales** como para **confección a medida**, a partir de un mínimo de cuatro medidas corporales básicas por talla, dibujando automáticamente los correspondientes patrones base (ajustados al cuerpo).

PatroneoBases se compone de dos partes principales:

Calculador de Medidas: sistema que calcula automáticamente todas las medidas de los patrones a partir de la Estatura y los Contornos de Pecho, Cintura y Caderas. Posteriormente, el usuario puede modificar si es necesario cualquiera de las medidas calculadas para un mayor ajuste de los patrones, ya sea a las medidas estándar de un sector de población específico o a las medidas tomadas a una persona concreta.

Generador de Patrones: dibuja automáticamente los patrones base a partir de la tabla de medidas seleccionada. El usuario simplemente debe elegir la tabla de medidas, la talla o tallas a dibujar y el tipo de patrón.

El Generador de patrones de **PatroneoBases Señora** crea los siguientes patrones base:

- **Cuerpo:** delantero y espalda con o sin cadera y con o sin pinza de costado
- **Manga**
- **Falda:** delantero y espalda
- **Pantalón:** delantero y espalda

Asimismo, es posible elegir entre tipo de patrón **Justo** u **Holgado** dependiendo del tipo de prenda a diseñar a partir de los patrones base.

3. Calculador de Medidas

3.1. Fundamentos

El Calculador de Medidas de PatroneoBases calcula todas las medidas necesarias para construir los patrones base a partir de cuatro medidas básicas que siempre debe establecer el usuario:

Medida	Mínimo (cm)	Máximo (cm)
Estatura	150	186
Contorno de Pecho	76	108
Contorno de Cintura	60	92
Contorno de Cadera	82	114

Advertencia PatroneoBases Señora está diseñado para crear patrones para configuraciones corporales cuyas medidas estén dentro de los límites indicados en la tabla anterior. Los patrones creados con medidas fuera de estos límites puede no ser totalmente correctos.

El resto de las medidas se calculan a partir de las medidas básicas, de otras medidas calculadas o pueden ser constantes. La Tabla 1 muestra la lista de medidas calculadas así como sus dependencias.

Opcionalmente, el usuario puede modificar el valor de las medidas calculadas. En este caso, el Calculador modifica automáticamente las medidas que dependen de las medidas modificadas.

Por ejemplo: el usuario introduce los valores de medidas básicas (*Estatura y Contornos de pecho, cintura y caderas*) de una persona en concreto y el Calculador calcula el resto de las medidas. A continuación, y para un ajuste más preciso de los patrones, mide directamente sobre dicha persona los *Largos de talle de delantero y espalda* y modifica los valores calculados. El Calculador cambiará entonces automáticamente los valores de *Bajada de sisa y Largo de pinza de talle delantero*, que son las medidas que dependen de los *largos de talle* modificados, como se puede ver en la Tabla 1.

Importante: Todas las medidas se expresan en cm. El uso de otra unidad de medida puede alterar la precisión de los cálculos.

Tabla 1: Medidas calculadas y dependencias

(Rev.02 de la tabla de fórmulas)

	Medidas a partir de las cuales se calculan otras medidas														Const.
	Estatura	Contorno Pecho	Contorno Cintura	Contorno Caderas	Talle Delantero	Talle Espalda	Bajada Pecho	Medio ancho espalda	Bajada Hombro	Bajada Sisa	Largo manga	Largo Pantalón	Bajada Caderas		
MEDIDAS COMUNES															
Media separación de centro		X													
Bajada de cadera	X		X	X											
Largo pinza cadera del.															X
Prof. pinza talle/cadera del.															X
Largo pinza cadera esp.															X
Prof. pinza talle/cadera esp.															X
Aplomo se sisa/copa															X
CUERPO															
Comunes Delantero y Espalda															
Medio ancho de escote		X													
Bajada de hombro															X
Largo de hombro		X							X						
Bajada de sisa	X					X									
Retraso de costado															X
Delantero															
Largo de talle delantero	X	X													
Bajada de pecho	X	X													
Medio ancho de pecho		X													
Bajada de escote delantero		X													
Aplomo de escote delantero															X
Largo pinza de talle del.					X		X								
Delantero con pinza de costado															
Bajada sisa con pinza cost.										X					
Prof. de pinza de costado		X					X								
Espalda															
Largo de talle espalda	X	X													
Medio ancho de espalda		X													
Bajada de escote espalda															X
Aplomo de escote espalda															X
Largo pinza de talle esp.	X														
MANGA															
Largo de Manga	X														
Contorno de manga		X								X					
Bajada de copa										X					
Bajada de codo											X				
Contorno de muñeca		X													
FALDA															
Largo de falda	X														
PANTALÓN															
Largo de pantalón	X														
Bajada de tiro												X	X		
Bajada de rodilla				X								X			
Ancho de tiro - delantero				X											
Ancho de tiro - espalda				X											
Contorno de rodilla				X											
Contorno de tobillo				X											

3.2. Funcionamiento del Calculador de Medidas

Para acceder al Calculador de Medidas, pulse el botón correspondiente situado en la parte inferior izquierda del cuadro de diálogo principal de PatroneoBases.

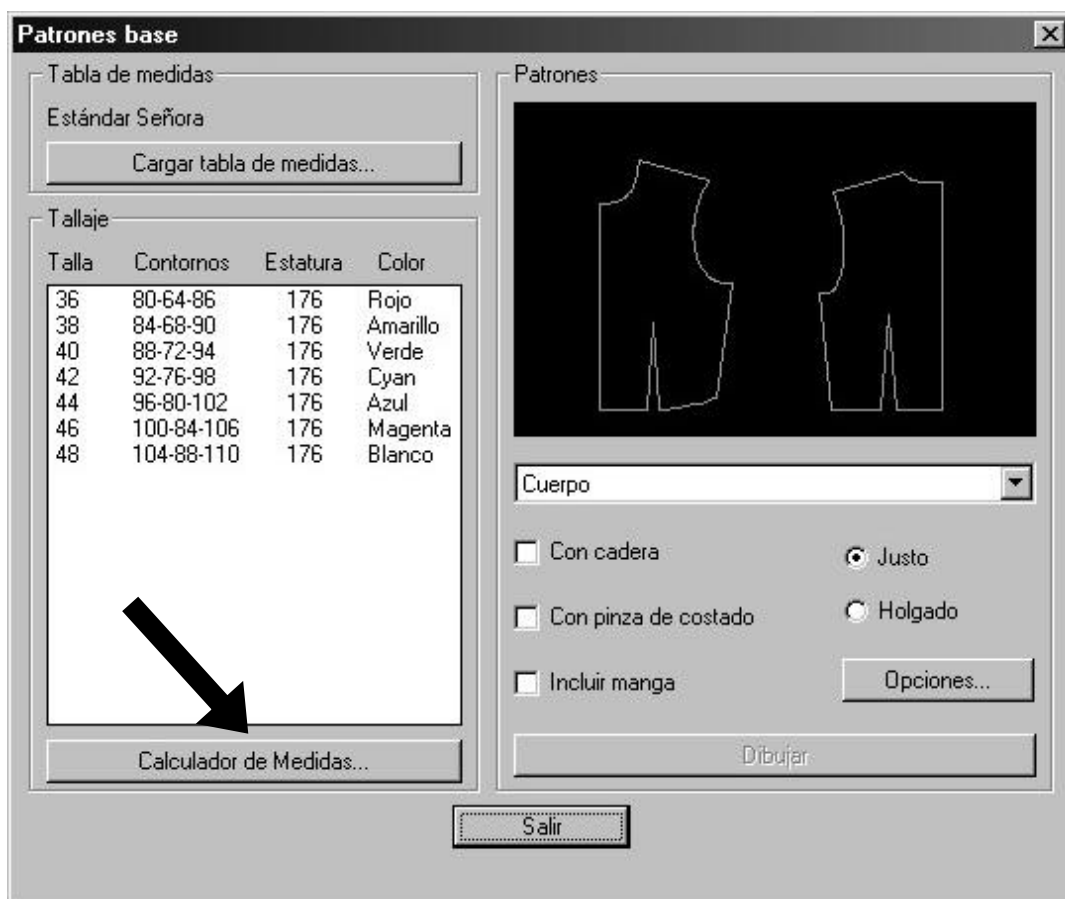

El Calculador de Medidas muestra el siguiente cuadro de diálogo:

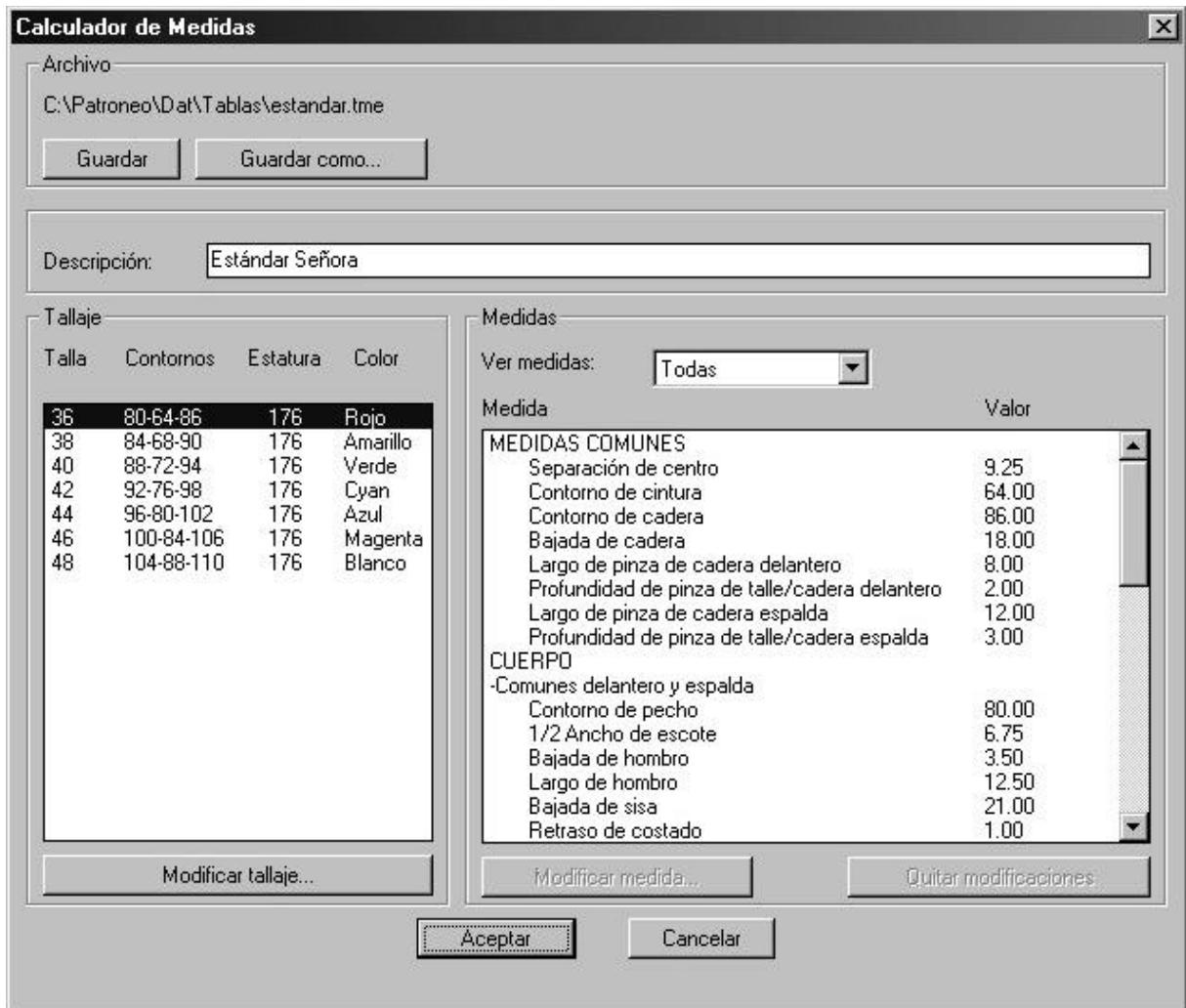

2.1.1 Modificación de una tabla de medidas

Los datos de la tabla se modifican en las diferentes secciones del cuadro de diálogo del Calculador:

Descripción

Este dato es el que aparece en el Generador de Patrones y nos indica qué tabla tenemos cargada. Es recomendable que establezca descripciones que diferencien claramente cada tabla.

Tallaje

En esta sección se definen los datos fundamentales de una tabla de medidas: las medidas básicas (Estatura y Contornos de Pecho, Cintura y Cadera) a partir de las cuales se

calculan el resto de las medidas, las denominaciones de tallas y el color en el que se generarán los patrones de cada talla.

Utilice el botón Modificar Tallaje para cambiar estos datos. Este botón muestra el siguiente cuadro de diálogo:

En los cuadros de texto se establecen la denominación de la talla y los valores de las medidas básicas. Para establecer el color, pulse en el cuadro coloreado.

Una vez establecidos los valores, con los botones de la derecha puede seleccionar la operación que desea realizar:

- **Añadir:** añade una nueva talla al final de la tabla.
- **Insertar:** inserta una nueva talla antes de la talla seleccionada en la lista de tallas
- **Modificar:** modifica la talla o tallas seleccionadas en la lista de tallas con los valores establecidos en los cuadros de texto y en color.
- **Eliminar:** elimina la talla o tallas seleccionadas en la lista de tallas.

Observación: Utilice el botón Guardar del cuadro de diálogo del Calculador para ir grabando los cambios que realice en la tabla.

Medidas

En esta sección se muestran las medidas calculadas. Para ver las medidas calculadas de una talla, debe seleccionar ésta en la lista **Tallaje** (si selecciona varias tallas, se mostrarán las medidas de la primera de ellas).

La lista desplegable **Ver medidas** le permite elegir si se muestran todas las medidas o sólo las correspondientes a un tipo de patrón.

El botón **Modificar medida** permite cambiar los valores calculados. Para ello, seleccione en la lista **Medidas** la medida que desee modificar y pulse el botón. Se muestra el siguiente cuadro de diálogo:

Elija la opción **Modificada** e introduzca el nuevo valor en el cuadro de texto. Si elige la opción **Calculada** y pulsa **Aceptar**, restablecerá el valor calculado automáticamente.

Las medidas modificadas aparecerán en la lista con un asterisco (*) a la izquierda del valor.

Medida	Valor
MEDIDAS COMUNES	
Separación de centro	9.25
Contorno de cintura	64.00
Contorno de cadera	86.00
Bajada de cadera	*19.00
Largo de pinza de cadera delantero	8.00
Profundidad de pinza de talle/cadera delantero	2.00
Largo de pinza de cadera espalda	12.00
Profundidad de pinza de talle/cadera espalda	3.00
CUERPO	
-Comunes delantero y espalda	
Contorno de pecho	80.00
1/2 Ancho de escote	6.75
Bajada de hombro	3.50
Largo de hombro	12.50
Bajada de sisa	21.00
Retraso de costado	1.00

El botón **Quitar modificaciones** cambia todas las medidas modificadas (si las hay) de todas las tallas a los valores calculados automáticamente.

2.1.2 Creación de una nueva tabla de medidas

Para crear una nueva tabla de medidas siga el mismo procedimiento que para modificarla pero utilizando el botón **Guardar como** para grabar los cambios en un fichero diferente.

2.1.3 Eliminación de tablas de medida

Las tablas de medida se almacenan en ficheros con extensión TME. Para eliminar una tabla, simplemente borre el fichero correspondiente desde el Explorador de Windows, por ejemplo.

2.1.4 Tablas Industriales y para Confección a Medida

No existen diferencias en la forma de crear una tabla de medidas industrial y una tabla para confección a medida. La diferencia la establece el propio usuario en función del uso que le quiera dar a la tabla:

- Una tabla industrial normalmente incluirá varias tallas con las medidas básicas estándar del sector de población al que vayan dirigidas las prendas a fabricar.
- Una tabla de confección a medida normalmente sólo incluirá una talla, con las medidas básicas de la persona para la que se va a confeccionar la prenda. En estas tablas será habitual modificar algunas de las medidas calculadas con los valores tomados sobre la persona. Cuantas más medidas se establezcan de esta forma, mayor será el ajuste de los patrones.

4. Generador de Patrones

4.1. Fundamentos

El Generador de Patrones dibuja automáticamente patrones base en función de la Tabla de Medidas seleccionada.

A continuación se incluyen una serie de croquis acotados de los diferentes patrones y de cómo se aplican las medidas para la creación de los mismos.

Cuerpo

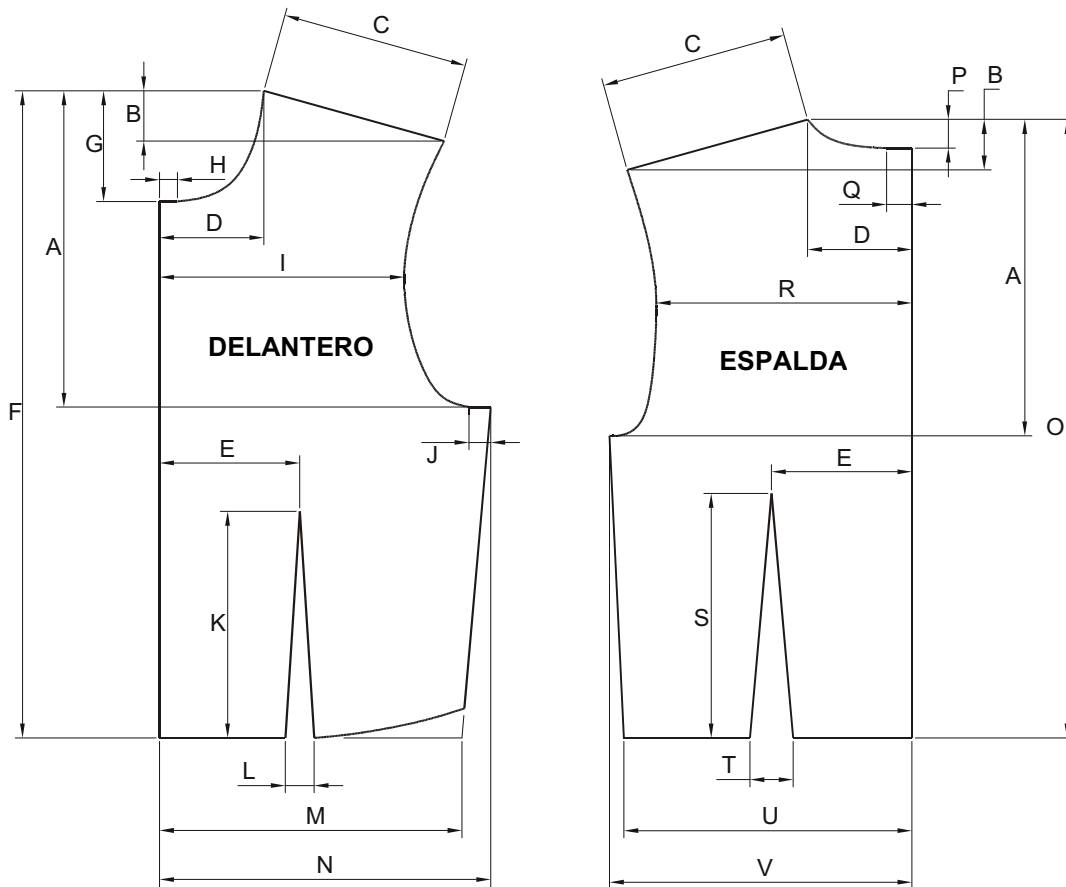

A	<i>Bajada de sisa</i>
B	<i>Bajada de hombro</i>
C	<i>Largo de hombro</i>
D	<i>Medio ancho de escote</i>
E	<i>Media separación de centro</i>
F	<i>Largo de talle delantero</i>
G	<i>Bajada de escote delantero</i>
H	<i>Aplomo de escote delantero</i>
I	<i>Medio ancho de pecho</i>
J	<i>Aplomo de sisa/copa</i>
K	<i>Largo de pinza de talle delantero</i>
L	<i>Profundidad de pinza de talle/cadera delantero</i>
M	<i>1/4 de Contorno de cintura + L + Retraso de costado</i>
N	<i>1/4 de Contorno de pecho + Retraso de costado</i>
O	<i>Largo de talle espalda</i>
P	<i>Bajada de escote espalda</i>
Q	<i>Aplomo de escote espalda</i>
R	<i>Medio ancho de espalda</i>
S	<i>Largo de pinza de talle espalda</i>
T	<i>Profundidad de pinza de talle/cadera espalda</i>
U	<i>1/4 de Contorno de cintura + T - Retraso de costado</i>
V	<i>1/4 de Contorno de pecho - Retraso de costado</i>

Cuerpo con cadera

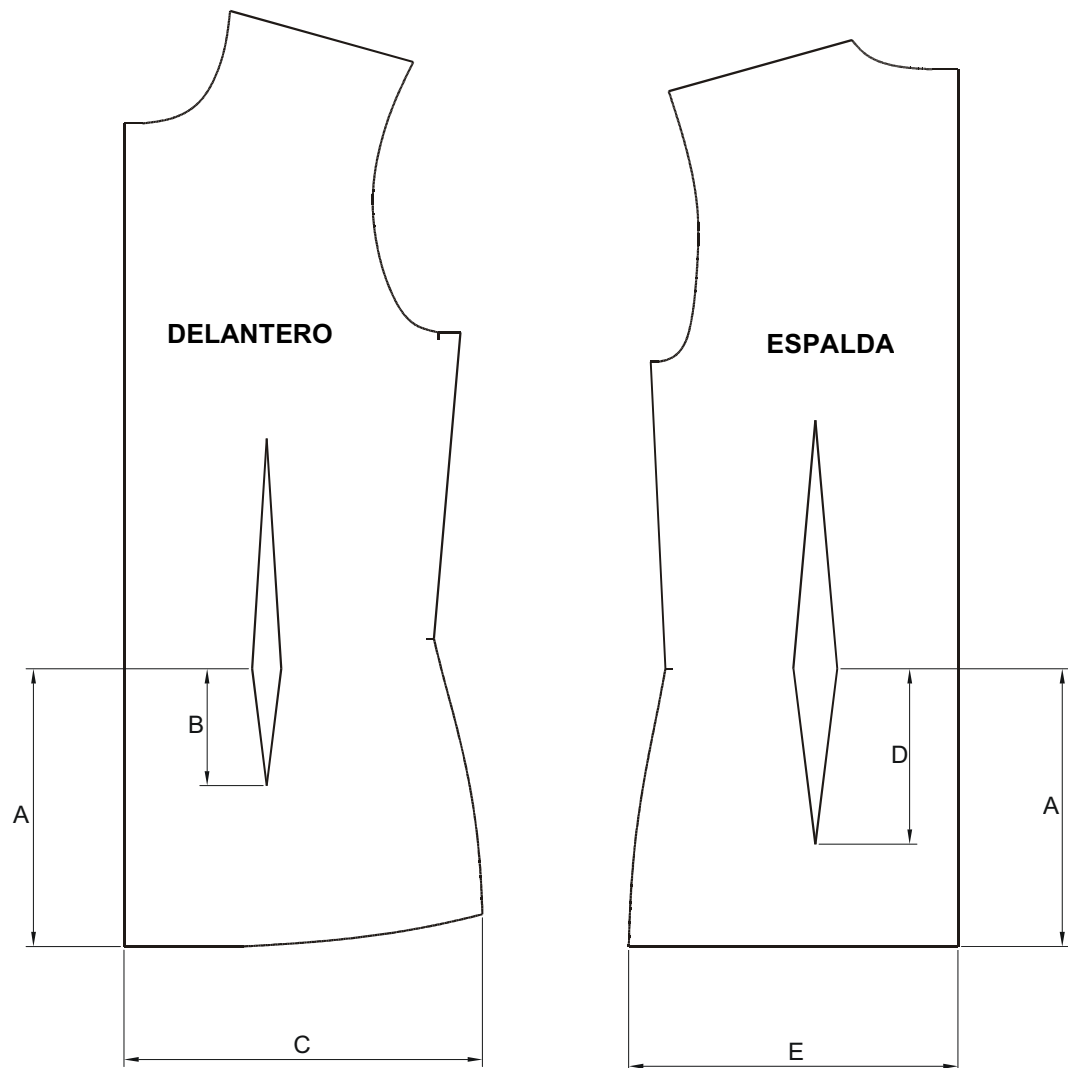

A	<i>Bajada de cadera</i>
B	<i>Largo de pinza de cadera delantero</i>
C	<i>1/4 Ancho de cadera + Retraso de costado</i>
D	<i>Largo de pinza de cadera espalda</i>
E	<i>1/4 Ancho de cadera – Retraso de costado</i>

Manga

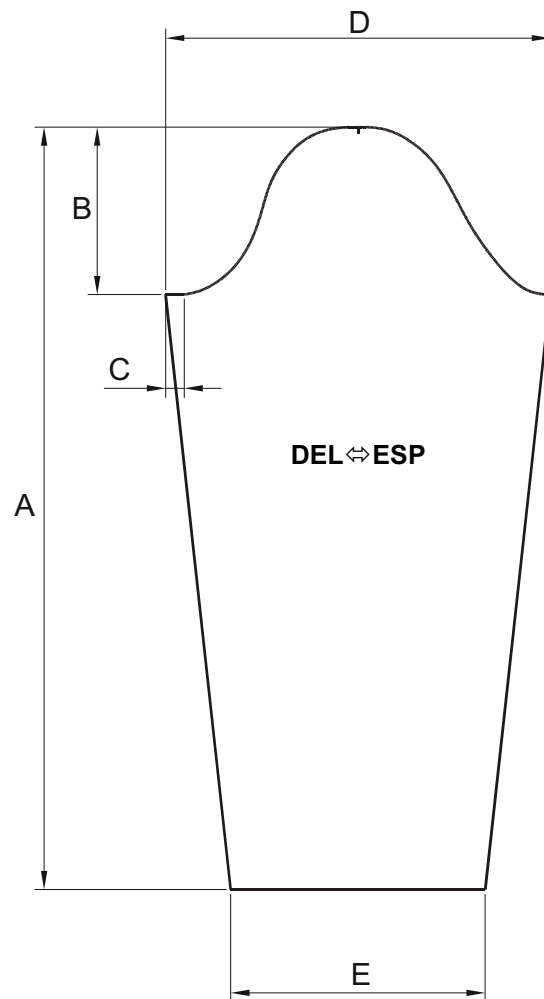

A	<i>Largo de manga</i>
B	<i>Bajada de copa</i>
C	<i>Aplomo de sisa/copa</i>
D	<i>Contorno de manga</i>
E	<i>Contorno de muñeca</i>

Delantero con pinza de costado

Es una variante del cuerpo que afecta a las medidas de los patrones delantero y manga.

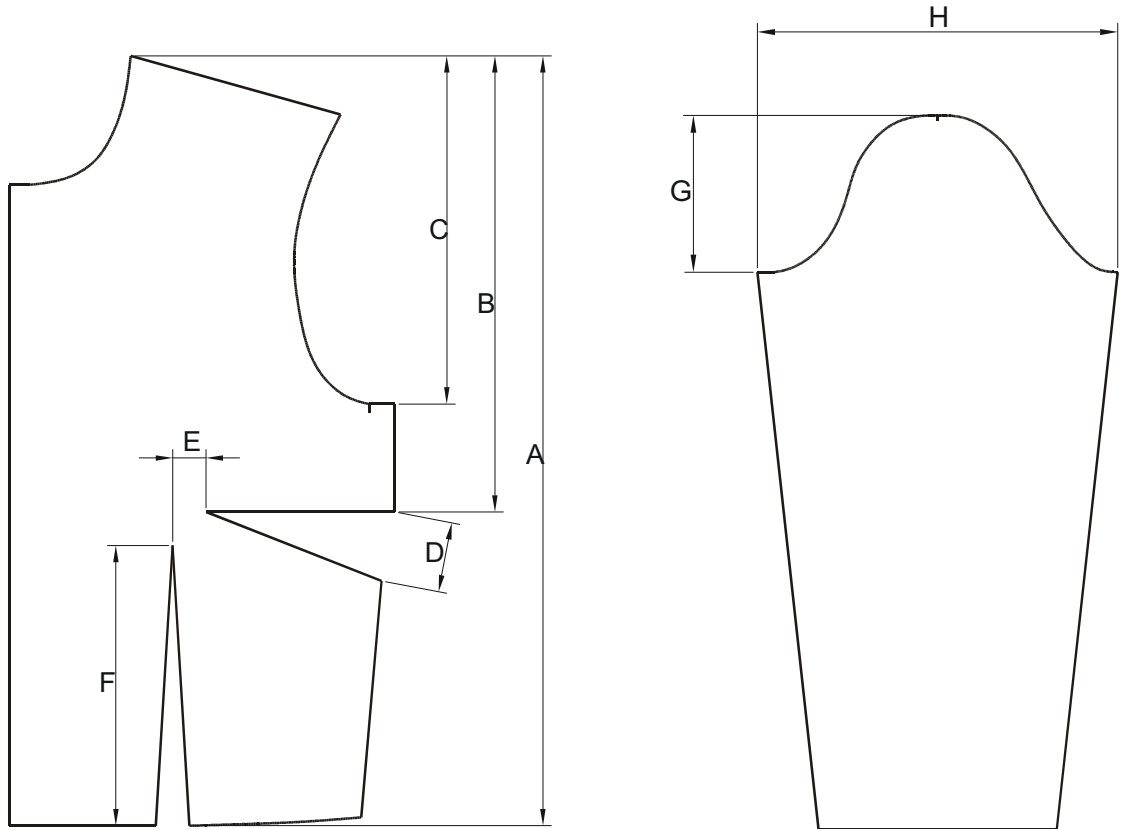

A	Largo de talle delantero + 1,00
B	Bajada de pecho
C	Bajada de sisa con pinza de costado
D	Profundidad de pinza de costado
E	2,00
F	Largo de pinza de talle delantero + 1,00

G	Bajada de copa – 0,25
H	Contorno de manga – 1,00

Falda

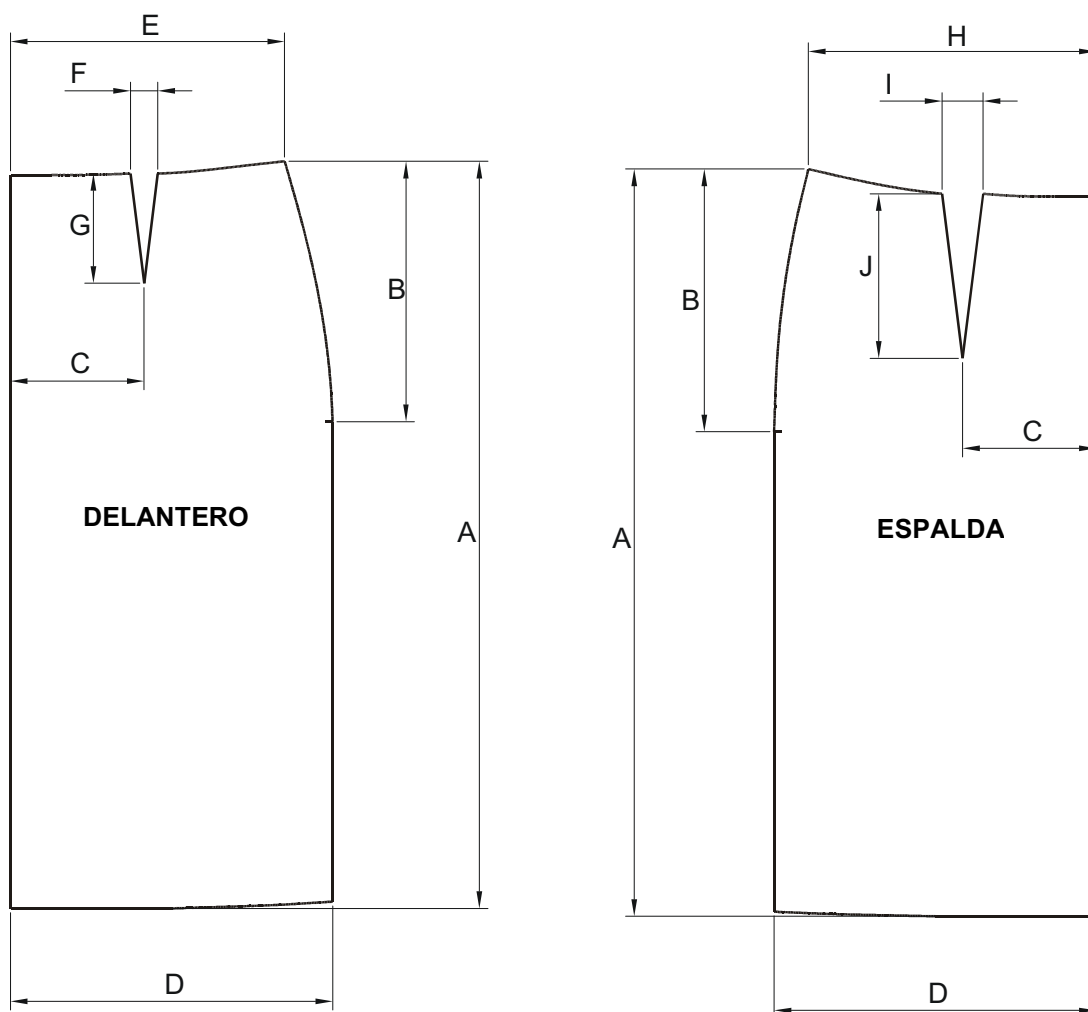

A	<i>Largo de falda</i>
B	<i>Bajada de cadera</i>
C	<i>Separación de centro</i>
D	<i>1/4 de Contorno de cadera</i>
E	<i>1/4 de Contorno de cintura + F</i>
F	<i>Profundidad de pinza de talle/cadera delantero</i>
G	<i>Largo de pinza de cadera delantero</i>
H	<i>1/4 de Contorno de cintura + I</i>
I	<i>Profundidad de pinza de talle/cadera espalda</i>
J	<i>Largo de pinza de cadera espalda</i>

Pantalón

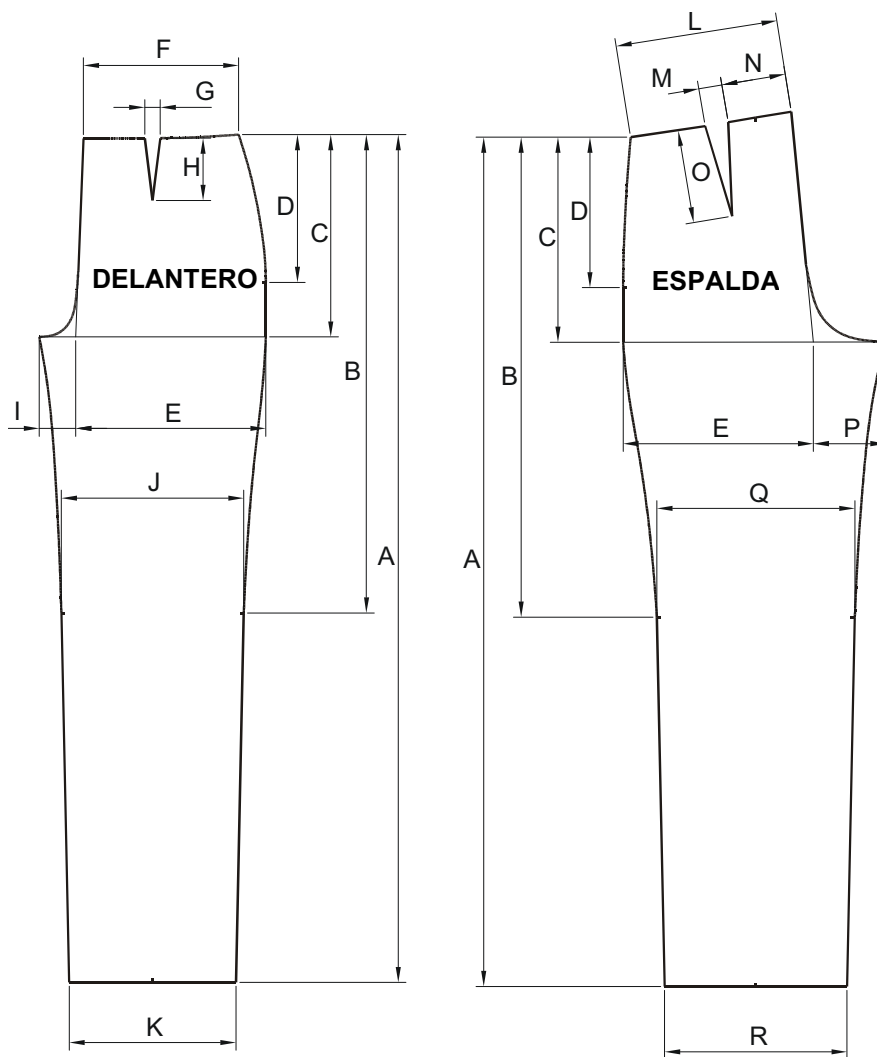

A	Largo de pantalón
B	Bajada de Rodilla
C	Bajada de tiro
D	Bajada de cadera
E	1/4 de Contorno de cadera
F	1/4 de Contorno de cintura + G
G	Profundidad de pinza de talle/cadera delantero
H	Largo de pinza de cadera espalda
I	Ancho de tiro delantero
J	1/2 de Contorno de rodilla
K	1/2 de Contorno de tobillo
L	1/4 de Contorno de cintura + M
M	Profundidad de pinza de talle/cadera espalda
N	Separación de centro
O	Largo de pinza de cadera espalda
P	Ancho de tiro espalda
Q	J + 2.00
R	K + 2.00

Patrones holgados

Para la creación de patrones base holgados, el Generador incrementa las siguientes medidas:

Medida	Incremento
<i>Contorno de pecho</i>	4,00
<i>Contorno de cadera</i>	4,00
<i>Contorno de manga</i>	2,00
<i>Bajada de copa</i>	0,25

4.2. Funcionamiento del Generador de Patrones



Tabla de medidas

El botón **Cargar tabla de medidas** permite seleccionar la tabla de medidas a partir de la cual se dibujarán los patrones. Las tablas se almacenan en ficheros con extensión TME. Por defecto, PatroneoBases las ubica en la ruta DAT\TABLAS dentro de la carpeta de instalación de Patroneo, aunque el usuario puede elegir cualquier otra ubicación.

Tallaje

En la lista se seleccionan la talla o tallas de las que se desee crear los patrones. El botón **Calculador de medidas** da acceso a crear o modificar las tablas de medidas, como se describe en el capítulo correspondiente de este manual.

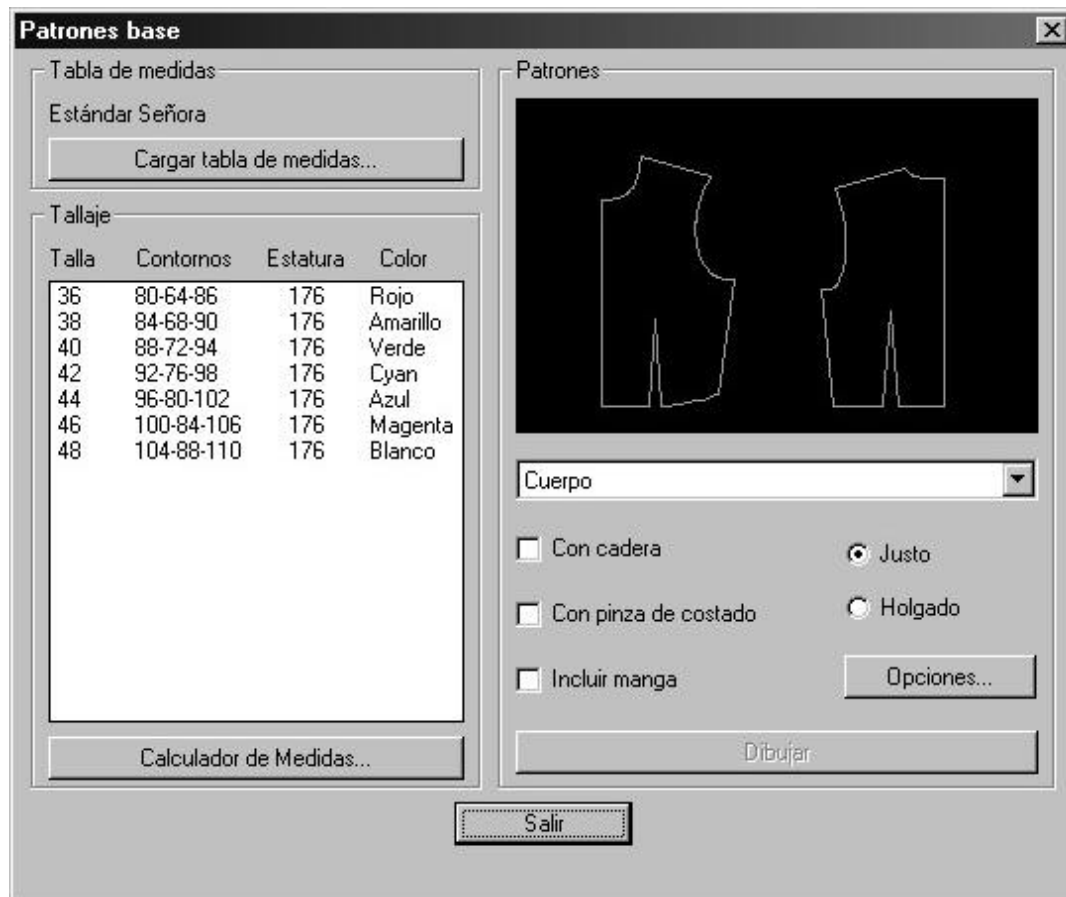
Patrones

En esta sección se seleccionan los patrones a dibujar especificando las variantes de los mismos.

El botón **Opciones** permite establecer opciones generales para la generación de los patrones.

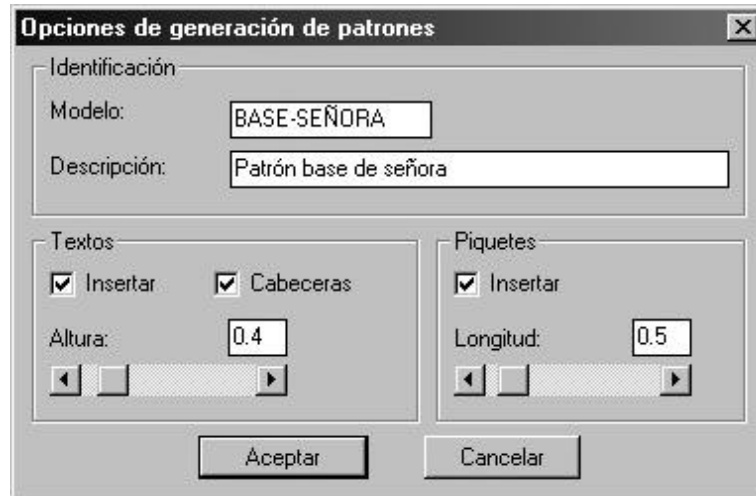

- **Modelo:** nombre de modelo que se establecerá en los datos de los patrones creados. Este dato está sujeto a las restricciones de nombre de modelo de Patroneo: máximo 11 caracteres que deberán ser letras, números o guiones.
- **Descripción:** texto descriptivo opcional. En el momento de dibujar los patrones, el programa añadirá el tipo de patrón y la talla a continuación del texto que establezca el usuario en este cuadro de diálogo.
- **Textos:** puede indicar si desea que se añadan los textos con los datos del patrón, así como la altura de los mismos y la opción de incluir las cabeceras.
- **Piquetes:** los patrones llevan piquetes en algunos puntos característicos de su contorno. En esta sección puede establecer si desea que se dibujen dichos piquetes así como la longitud de los mismos.

El botón **Dibujar** oculta el cuadro de diálogo de PatroneoBases y le permite precisar el punto de inserción de los patrones elegidos. Una vez dibujados los patrones, el programa retorna al cuadro de diálogo.